



LAMILUX Modulares Glasdach MS78

Montageanleitung

Modular Glass Skylight MS78

Assembly instruction

Allgemeines

General remarks

Deutsch:

Der Inhalt der Montageanleitung wurde nach bestem Wissen erstellt.
Alle Hinweise, technischen und bildlichen Angaben entsprechen dem derzeitigen technischen Stand, sowie unseren darauf basierenden Erfahrungen.

Rechtliche Ansprüche können daraus nicht abgeleitet werden.
LAMILUX behält sich Änderungen der technischen Angaben vor.

Alle Arbeiten sind nach den anerkannten Regeln der Technik, den Vorschriften und Richtlinien von Behörden, Berufsgenossenschaften, Unfallverhütungsvorschriften und Fachverbänden der Bundesrepublik Deutschland, der Europäischen Union und des Bestimmungslandes auszuführen. Soweit Normen, Regeln der Technik oder Richtlinien (beispielsweise EN, DIN, VDE, VDI, VDS oder ihnen gleichzusetzende Normen) bestehen, so ist unter Einhaltung dieser zu arbeiten.

Revisionsindex:
Diese Ausgabe ersetzt vorhergehende Ausgaben komplett.

English:

The content of this mounting instruction has been established to the best of our knowledge.
All notes, technical and visual information reflect the current state of technology and are based on our experiences.

Legal claims cannot be derived from the content of this installation manual.
LAMILUX reserves the right to change technical specifications.

Every work has to be done in accordance with the current state of technology, the regulations and guidelines of authorities, trade associations, accident prevention regulations and professional associations of the Federal Republic of Germany, the European Union and the country of destination. As far as standards, technical regulations or guidelines (e.g. EN, DIN, VDE, VDI, VDS or equal standards) exist, the work has to be done in compliance with those directives.

Revision index:
This version replaces previous editions completely.



Die Betriebsanleitung ist zu beachten
Insbesondere Sicherheits- und Bedienungshinweise

*The instruction manual must be observed
Especially safety and operating instructions*



Glaselemente sind Durchsturzsicher nach DIN 18008-6, allerdings NICHT begehbar

Glass elements are fall-through-proof according to DIN 18008-6, but NOT walkable



Alle Größen und Verglasungen sind für Instandhaltungsmaßnahmen betretbar nach DIN 18008-6.

All sizes and glazing are accessible for maintenance measures according to DIN 18008-6.



Immer absturzsichernde Maßnahmen vornehmen

Always use fall arrest equipment and follow national regulations for fall-through protection



Vollständigkeit der Lieferung gemäß Ladestückliste prüfen

Check if the delivery is complete (according to the bill of materials)

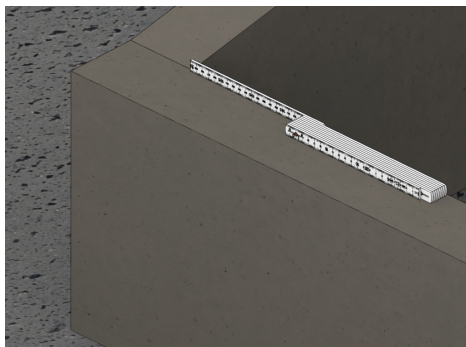

Prüfung der Rohbausituation

Im Allgemeinen gelten die Baukörper toleranzen welche auf unserer Homepage zum Downloaden zur Verfügung stehen.

www.lamilux.de/downloads

Check and prepare for mounting and installation

In general, the building tolerances apply which can be found on our homepage.

(www.lamilux.de/downloads)

Inhaltsverzeichnis

Table of Contents

Diese Montageanleitung ist nach der Reihenfolge der Montageschritte aufgebaut.
This installation manual is structured according to the sequence of assembly steps.

Systemübersicht <i>system overview</i>	6
Systemmerkmale Basisrahmen <i>system features base frame</i>	7
Vorbereitung vor Ausrichten der Basisrahmen <i>preparation before aligning the base frames</i>	7
Ausrichten der Basisrahmen <i>align the base frames</i>	10
Abdichtung der Basisrahmen <i>sealing of the base frame</i>	11
Elektrischer Anschluss <i>electrical connection</i>	12
Montage der Flügel-/Festelemente <i>assembly of the sash/ fixed elements</i>	13
Montage der Wetterblech-Niederhalter und Verlegung der Dämmung <i>installation of the weather plate hold-down device and laying of the insulation</i>	14
Montage der Wasserablaufrinne <i>installation of the water drainage channel</i>	15

Verlegung der Dämmung <i>laying the insulation</i>	16
Wetterblechverkleidung <i>weather plate paneling</i>	17 - 18
Abdeckkappen <i>cover caps</i>	19 - 20
Montage der innenliegenden Verschattung <i>Installation of the internal shading</i>	21 - 23
Anschlussplan Elektromotor <i>wiring diagram of electric drive</i>	24 -25
Anschlussplan innenliegende Verschattung (optional) <i>wiring diagram of internal shading (optional)</i>	26
Kontakte <i>contacts</i>	27

Systemübersicht

System overview

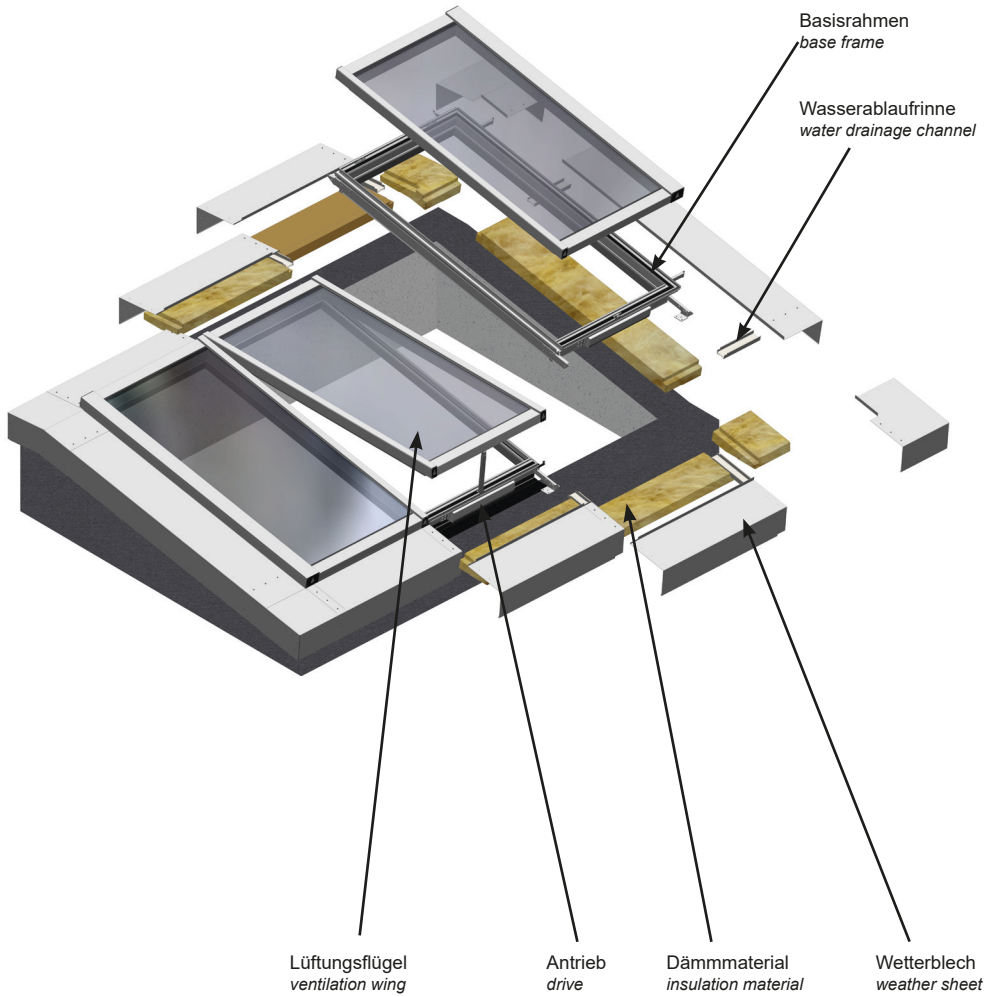

Systemmerkmale Basisrahmen

System features base frame

auf Zeichnung
schauen!
look at drawing!



Hauptbestandteile Basisrahmen
Main components base frame

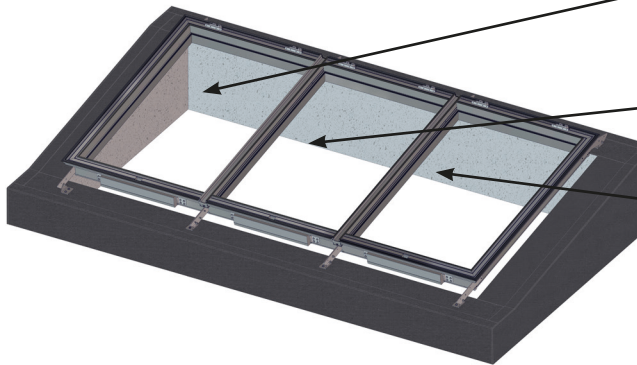

Anfangsmodul Basisrahmen
1 Stück
Initial module base frame
1 piece

Zwischenmodul Basisrahmen
x Stück
Intermediate module base frame
x pieces

Endmodul Basisrahmen
1 Stück
End module base frame
1 piece

Basisrahmen werden bereits fertig vormontiert geliefert.
Base frames are delivered already pre-assembled.

Vorbereitung vor Ausrichten der Basisrahmen

Preparation before aligning the base frames

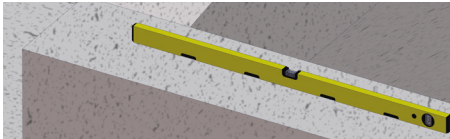

Abgleich der bauseitigen Unterkonstruktion mit den Maßen der Freigabezeichnung
sowie der einzuhaltenden Baukörperertoleranzen (Nr.: BKT05)
Comparison of the on-site substructure with the dimensions of the approval drawing and
the building structure tolerances to be observed (No.: BKT05)

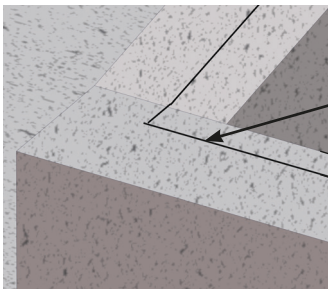

Zur Untergrund-Vorbereitung
For pre-treating subsurfaces

ca. 10cm

Ausrichten der Basisrahmen

Alignment of base frames

auf Zeichnung
schauen!
look at drawing!



Standard Schrauben

standard screws

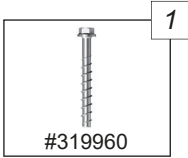

Betonschraube mit Sechskantkopf BSZ2-SU 10x90
Concrete screw with hexagon head BSZ2-SU 10x90



Holzschraube
DIN 571 10x120
Wood screw
DIN 571 10x120

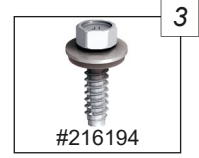

Gewindeschneidschraube
JZ3-6,3x38
Thread cutting screw
JZ3-6,3x38

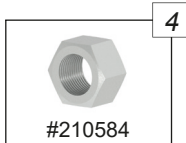

Sechskantmutter M8
Hex nut M8

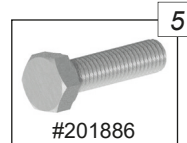

Sechskantschraube M8x20
Hex head screw M8x20

Unterkonstruktion substructure	Positionsnummer item number	Bohrung drill hole	Stückzahl je Haltewinkel Quantity per bracket
Stahlbeton reinforced concrete	1	vorbohren pre-drilling	1
Holzbohle plank	2	vorbohren pre-drilling	1
Stahlprofil steel profile	3	vorbohren pre-drilling	2

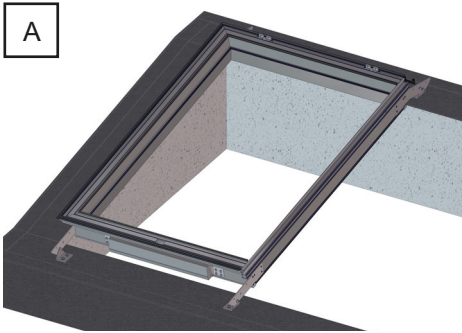

A
Anfangsmodul auf Unterkonstruktion setzen.
Das Anfangsmodul bestimmt die Richtung der Folgenden.

Place the beginning module on the substructure.

The initial module determines the direction of the following ones.

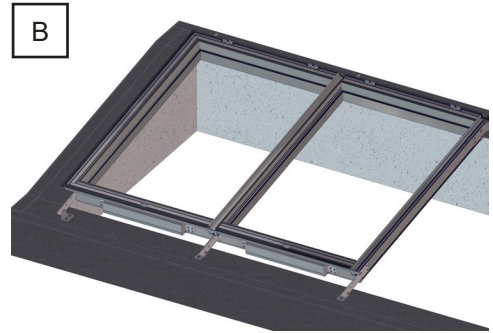

B
Zwischenmodul auf Unterkonstruktion und Anfangsmodul setzen.

Höhen- und Längsrichtung an Anfangsmodul angleichen.
Place the intermediate module on the substructure and starter module.

Adjust the height and length to the initial module.

Richtigen Sitz kontrollieren! (bündig und Feder komplett in Nut versenkt)

Check for correct seat! (flush and tongue completely recessed in groove)

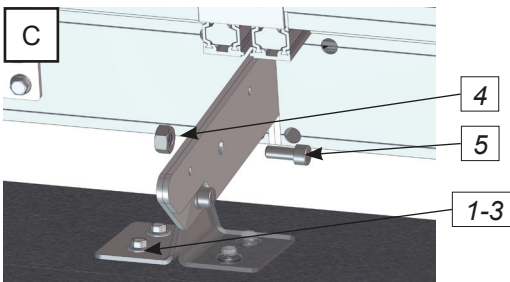
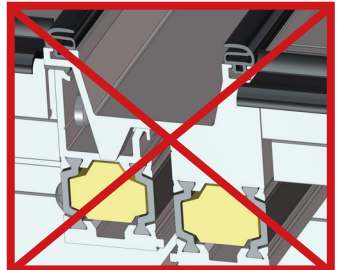
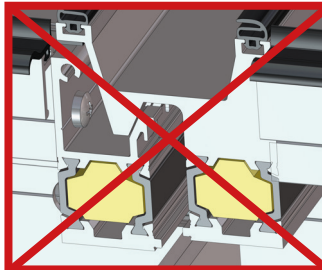
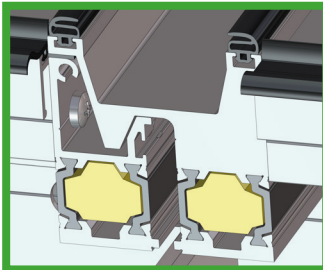

Befestigung der Module zueinander über Verschraubung der Lastkonverter.

Typ: Schraubzwinge zwischen Oberkante Federprofil und Unterkante Lastkonverter spannen für eine exakte V-Nut Verbindung.

Fastening of the modules to each other via screw connection of the load converter.

Tip: Place a screw clamp between the upper edge of the spring profile and the lower edge of the load converter for an exact V-groove connection.

Schritte B+C bis Fertigstellung der Ausrichtung und Befestigung der Basisrahmen wiederholen.

Typ: Siehe Montagehinweis B in Abschnitt "Abdichtung der Basisrahmen".

Repeat steps B + D until you have finished aligning and attaching the base frames.

Tip: See installation note B in section "Sealing of base frames".



Position des vormontierten Haltewinkels gemäß der untenstehenden Tabelle prüfen und ggf. anpassen.
Check the position of the pre-assembled bracket according to the table below and adjust if necessary.

Neigung inclination	III	II	I
5° - 10°	9°-10°	7°-8°	5°-6°
11° - 20°	17°-20°	14°-16°	11°-13°
21° - 30°	27°-30°	24°-26°	21°-23°

D

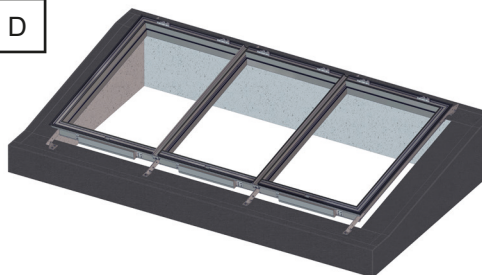

Verbundene Basisrahmen-Konstruktion über dem Dachausbruch der Unterkonstruktion ausmitteln. (Die gegenüberliegenden Seiten müssen den gleichen Randabstand haben.)

Center the connected base frame construction over the roof opening of the substructure. (The opposite sides must have the same edge distance.)

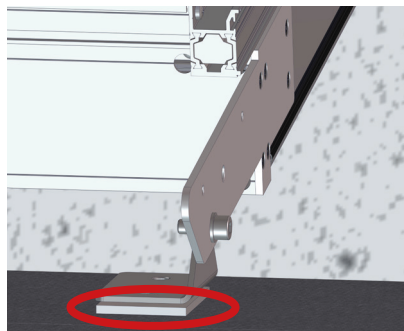

Zum Ausgleich von Unebenheiten oder Höhenausgleich Futterplatten (#322489) unterlegen.
Place lining plates (#322489) underneath to compensate for unevenness or height adjustment.

E

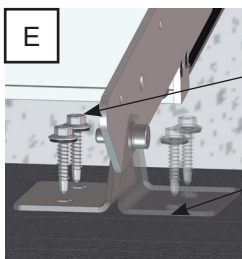

1-3

Nach dem Ausrichten festziehen!
Tighten after aligning!

Befestigung der Basisrahmen über die Haltewinkel mit der Unterkonstruktion.

(Wenn zwei Haltewinkel vorhanden sind, dann beide verschrauben.)

Zum Ausgleich von Unebenheiten oder Höhenausgleich Futterplatten (#322489) unterlegen.

Fastening the base frames to the substructure using the brackets. (If there are two brackets, screw both together.)

Place lining plates (#322489) underneath to compensate for unevenness or height adjustment.

Abdichtung der Basisrahmen Sealing of base frames

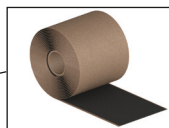
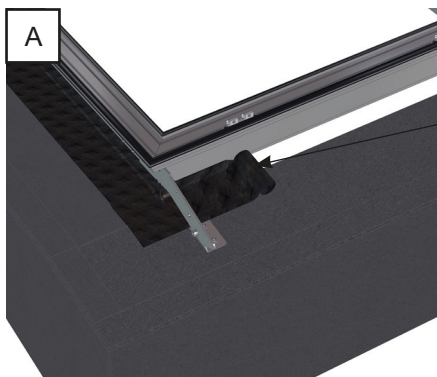

5-10° = #311419
Dampfdichte Folie "Teroson M+S sd150"
vapor-tight foil "Teroson M+S sd150"

>11° = #320308
Dampfdichte Folie "Teroson M+S sd240"
vapor-tight foil "Teroson M+S sd240"

Abdichtung der Rahmen auf der Unterkonstruktion
Sealing of the frames on the substructure

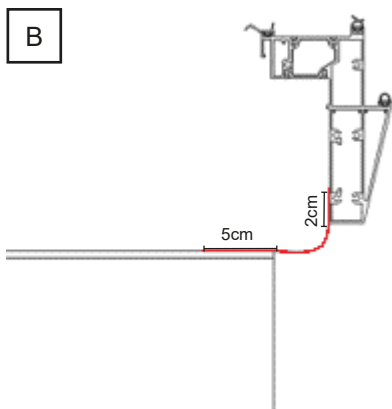

Anbringung des 2cm Klebestreifens am Rahmensystem
(Mindestens 5cm Verklebung auf der Unterkonstruktion)

Um die Anbringung der Dichtfolie ggf. zu erleichtern, kann der 2cm Streifen der Dichtfolie schon vor der Fixierung der Basisrahmen auf die Unterkonstruktion (Vor Schritt D in Abschnitt "Ausrichten der Basisrahmen") umlaufend an den Basisrahmen erfolgen. So kann auch der längere Teil der Dichtfolie durch das Anheben der Rahmenkonstruktion unter die Haltewinkel geführt und einfacher an die Unterkonstruktion angegedichtet werden.

Attachment of the 2cm adhesive strip to the frame system
(At least 5cm adhesion on the substructure)

To make it easier to attach the sealing film, the 2cm strip of sealing film can be attached all the way around the base frame before the base frame is fixed to the substructure (before step D in the "Aligning of base frame" section). This way, the longer part of the sealing film can be guided under the brackets by lifting the frame construction and sealed more easily to the substructure.

Elektrischer Anschluss (optional) *Electrical connection (optional)*

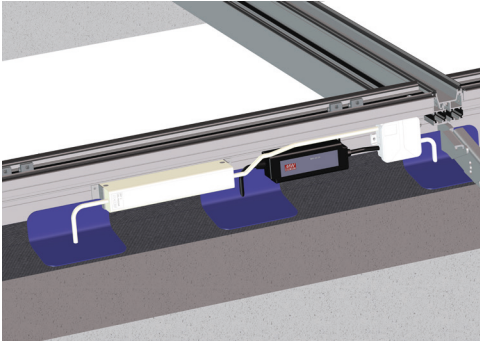

Elektrischer Anschluss für öffnenbaren Flügel mit innenliegender Verschattung
Electrical connection for openable sash with internal shading

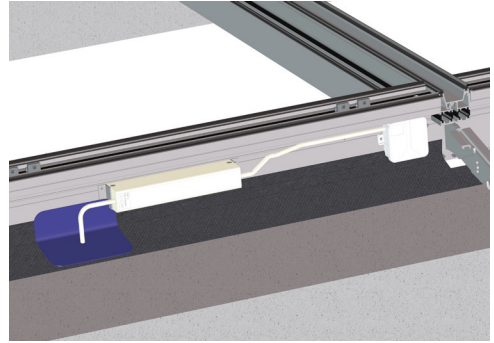

Elektrischer Anschluss für öffnenbaren Flügel ohne innenliegender Verschattung
Electrical connection for openable sash without internal shading

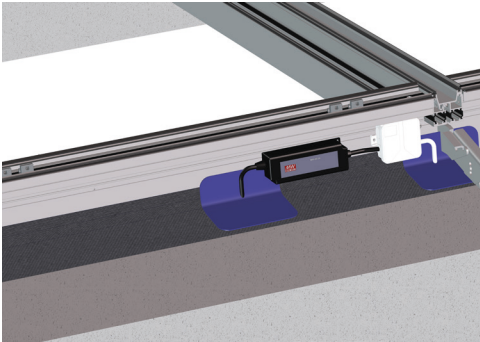

Elektrischer Anschluss für starren Flügel mit innenliegender Verschattung
Electrical connection for rigid sash with internal shading

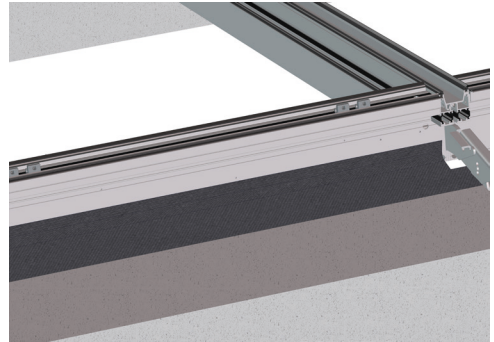

Kein Elektrischer Anschluss für starren Flügel ohne innenliegender Verschattung notwendig.
No Electrical connection for rigid sash without internal shading necessary.



Dichtungsmanschette
Sealing sleeve



Auf korrekte Verklebung achten! (keine Lücke o.ä.) Manschette wird über Dampfsperre geklebt!
Make sure the bonding is correct! (no gaps etc.) The sleeve is bonded over the vapor barrier!

Montage der Flügel-/Festelemente

Assembly of sash/fixe elements

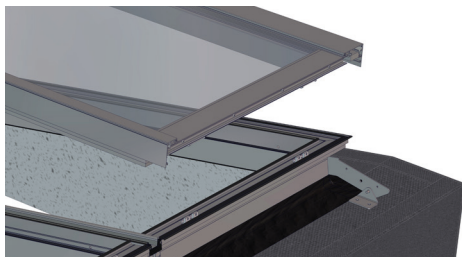

Flügel zu zweit oder mit Glassauger parallel zum Basisrahmen einheben. Gewichtsgrenzen beachten!
Lift the sash parallel to the base frame with two people or with a glass suction cup. Observe weight limits!



Gewindesttift mit Zapfen M8x14
Threaded pin with pin M8x14

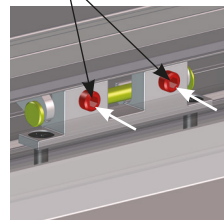
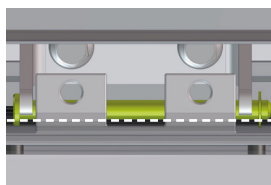

Scharnieroberteil inklusive Bolzen auf Scharnierunterteil aufsetzen. Anschließend durch Gewindestifte sichern.
Place the upper part of the hinge including the bolts on the lower part of the hinge. Then secure with set screws.

Bei einem starren Element auf der gegenüberliegenden Seite wiederholen.
If there is a rigid element, repeat on the opposite side.

Bei einem öffnaren Element:
For an openable item:

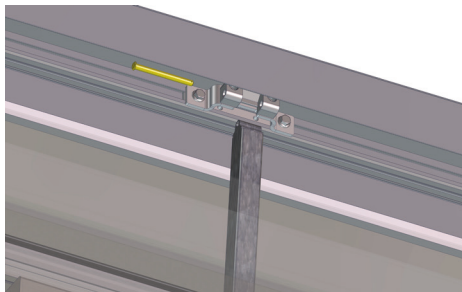

Flügel herablassen, währenddessen die Kette durch den Durchbruch führen und Flügel auf Basisrahmen auflegen.
Lower the sash while guiding the chain through the opening and placing the sash on the base frame.

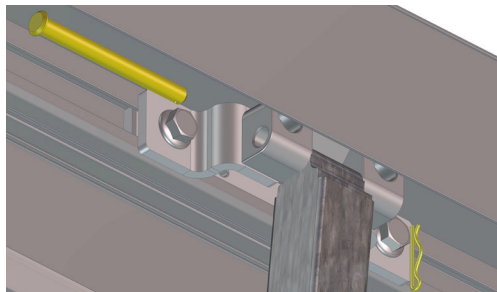

Bolzen in Aufnahmebock einschieben und mit Splint sichern.
Push the bolt into the cradle and secure with a cotter pin.

Montage der Wetterblech-Niederhalter

Assembly of the weather plate hold-down device

auf Zeichnung
schauen!
look at drawing!



Einzelteile:
components:

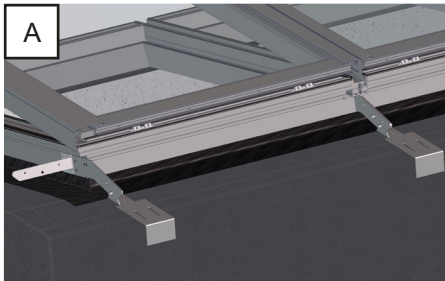
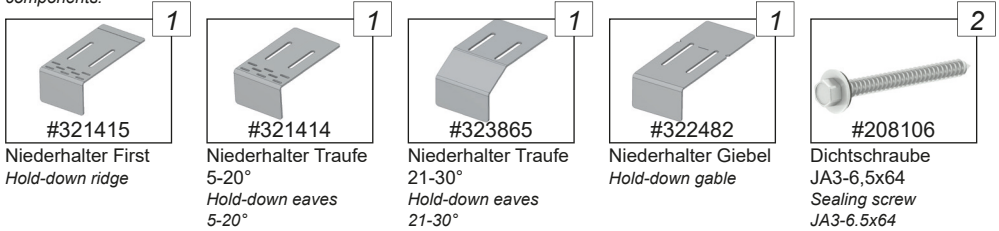

Anbringung von zusätzlichen Niederhaltern und Konsolen an der Aufkantung auf Höhe der Modulstöße.
Attachment of additional hold-down devices and brackets to the upstand at the height of the module joints.

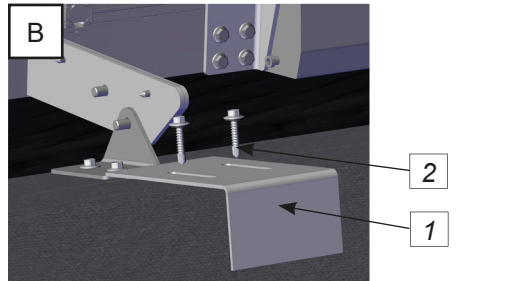

Niederhalter an Haltewinkel anstoßen. Niederhalter von oben in die Aufkantung verschrauben.
Push the hold-down onto the bracket. Screw the hold-down device into the upstand from above.

Achtung: Liegt die seitliche Bohrung der Wetterbleche über der Aufkantung, muss der Schenkel des Halters auf der Firstseite nach oben zeigen. (ca. bei 18°-20° und 28°-30° Systemneigung)

Attention: If the side hole of the weather plates is above the upstand, the leg of the holder on the eaves side must point upwards. (approx. at 18°-20° and 28°-30° system inclination)

Anmerkung zu Niederhalter First (#321415): Bei einer Systemneigung >20° muss die Sollbruchlasche abgetrennt werden, damit der Anschlag am Haltewinkel mit dem vertikalen Schenkel des Wetterbleches übereinstimmt.

Note on hold-down bracket ridge (#321415): For a system inclination >20°, the predetermined breaking tab must be cut off so that the stop on the bracket matches the vertical leg of the weather sheet.

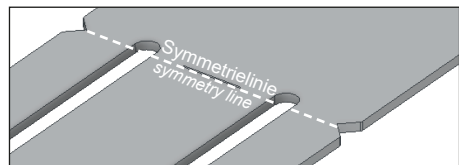
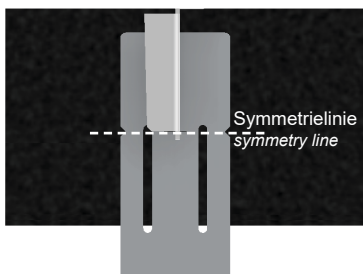
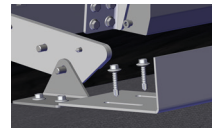

Achtung: Symmetrielinie der Markierungskerbe des Niederhalters Giebel #322482 muss parallel zur Außenkante des abgewinkelten Flügels des Gieblastschwertes liegen.

Attention: The symmetry line of the marking notch of the gable hold-down bracket #322482 must be parallel to the outer edge of the angled wing of the gable load blade.

Montage der Wasserablaufrinne

Installation of water drainage channel

Einzelteile:
components:

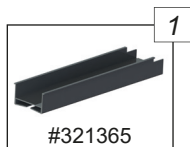

Wasserablaufrinne
Water drainage channel

Montagetipp:
Installation tip:

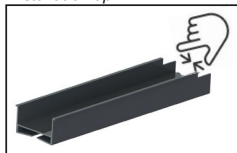

Außenwände der Rinne zusammendrücken
Squeeze the outer walls of the channel together

Detail Traufseite
Detail eaves side

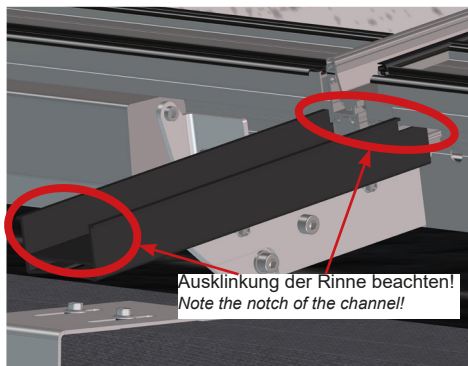

Detail Firstseite
Detail ridge side

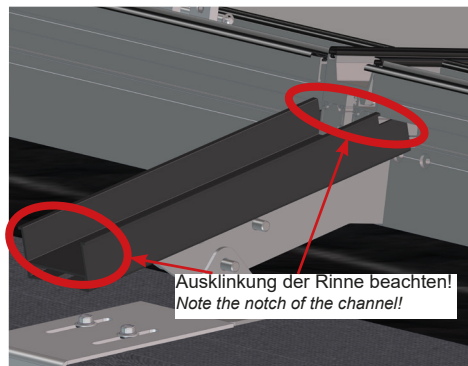

Kunststoffrinne liegt auf allen Lastkonvertern auf und wird unter den Rahmen geschoben.
The plastic gutter rests on all load converters and is pushed under the frame.

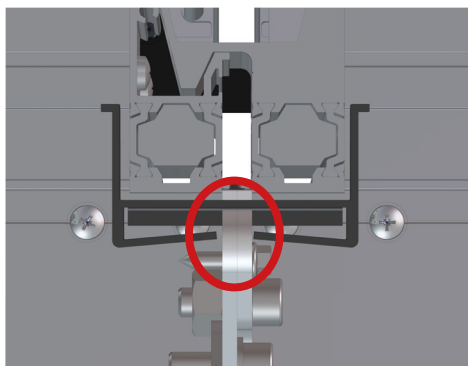

Rinne auf Befestigungsschwert stecken!
Put the channel on the fastening sword!

Verlegung der Dämmung *Laying the insulation*

auf Zeichnung
schauen!
look at drawing!



Einzelteile:
components:

bei 5-10° Systemneigung
at 5-10° system inclination



#217095
Dämmfilz A1 120mm
Insulation felt A1 120mm

bei 11-20° Systemneigung
at 11-20° system inclination



#310562
Dämmfilz A1 160mm
Insulation felt A1 160mm

bei 21-30° Systemneigung
at 21-30° system inclination



#310563
Dämmfilz A1 180mm
Insulation felt A1 180mm



Umlaufende Ausdämmung von Rahmensystem bis Ende der Unterkonstruktion.
Circumferential insulation from the frame system to the end of the substructure.



Dämmung muss vollflächig an den Lastkonvertern sowie an dem Basisrahmen anliegen!
Insulation must be fully in contact with the load converters and the base frame!

Wetterblechverkleidung

Weather plate paneling

Einhängung der Wetterblechsegmente und Verschraubung in vorgestanzte Löcher der Niederhalter und Verschraubung der Wetterbleche miteinander.

Hanging in the weather plate segments and screwing them into the pre-punched holes in the hold-down device and screwing the weather plates together.



Bei der Montage auch Etikettierung der Wetterbleche beachten!
During assembly, also note the labeling of the weather plates!

Das nächste Wetterblech üblappt immer das vorherige!
 D.h. die 3 Bohrungen müssen immer oben sichtbar sein.

The next weather sheet always overlaps the previous one!
I.e. the 3 holes must always be visible at the top.

Montage-Reihenfolge:
 Assembly order:

First / ridge

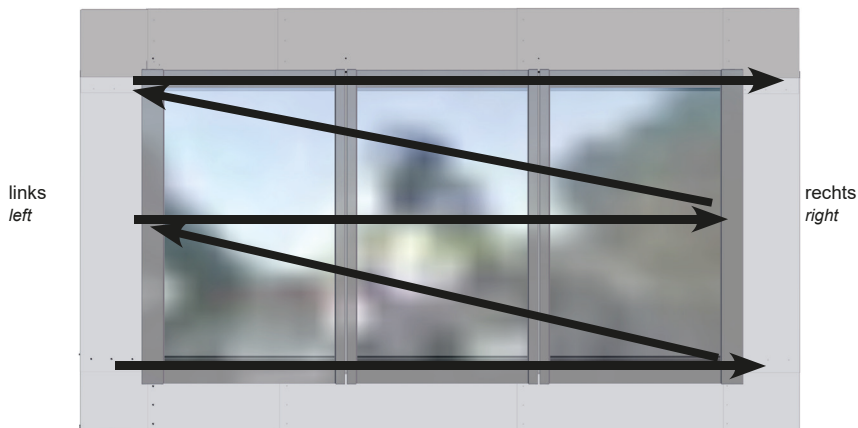

Traufe / eaves

Einhängung der Wetterblechsegmente:
Attachment of the weather plate segments:

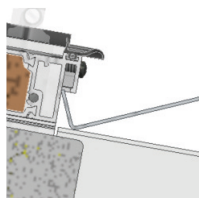

Erst nachdem eine komplette Reihe eingehakt und ausgerichtet wurde, sollten die Wetterbleche mit den Bohrschrauben untereinander fixiert werden.

Only after a complete row has been hooked in and aligned should the weather sheets be fixed to each other with the drilling screws.

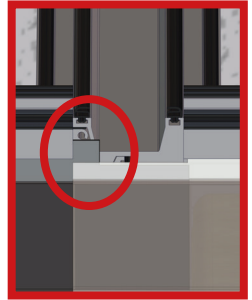
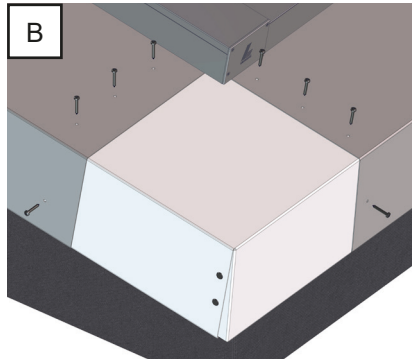
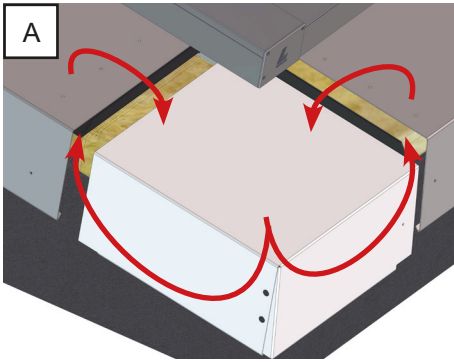

Überschneidung im Stoßbereich vermeiden, damit Abdeckkappen #321364 im nächsten Schritt korrekt montiert werden können.

Avoid overlap in the joint area so that cover caps #321364 can be installed correctly in the next step.

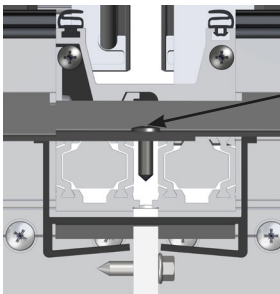

bei Standardfarbe RAL 7016
with standard color RAL 7016



Bohrschraube
JT4-ZT-4-4,8x19 / RAL 7016
Drilling screw
JT4-ZT-4-4.8x19 / RAL 7016

bei **nicht** Standardfarbe RAL 7016
with **non**-standard color RAL 7016



Bohrschraube
JZ4-ZT-4-4,8x19 / A2 Blank
Drilling screw
JZ4-ZT-4-4.8x19 / A2 blank

Die Wetterbleche müssen soweit übereinander geschoben werden, bis die seitlichen Bohrungen übereinander liegen.

*The weather plates must be pushed over one another until the side holes are aligned.
Then you just need to screw the weather plates together.*

Abdeckkappen

Cover caps

Einzelteile:
components:

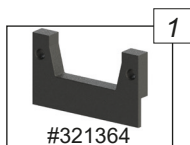

Profilkappe Wetterblechstoß
Profile cap weather plate joint

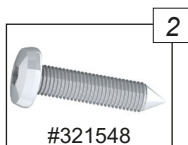

Linsenkopfblechschraube
4,2x19
Pan head sheet metal screw
4.2x19

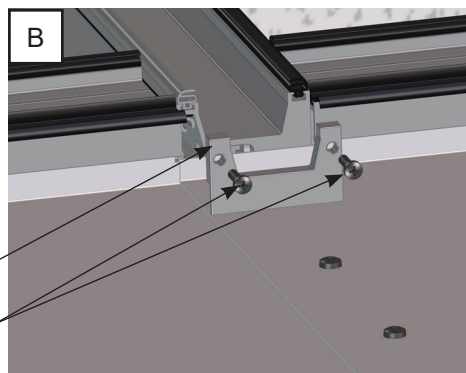
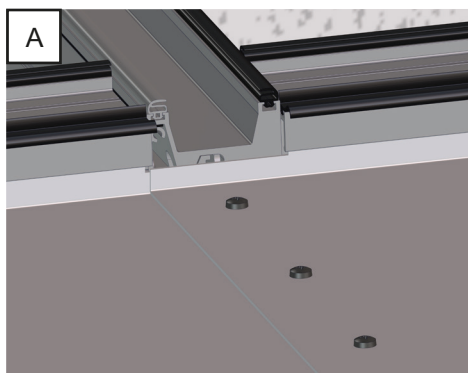

Montage der Abdeckkappen an den Modulstößen
Installation of the cover caps on the module joints

Einzelteile:
components:

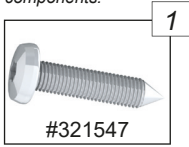

Linsenkopfschraube 3,5x19
Pan head sheet metal screw 3.5x19

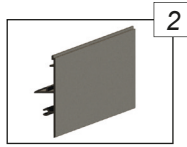

Zierleiste Flügel
Molding sash

3



Abdeckkappe
Giebel links
(2-fach Verglasung)
Cover cap gable left
(double glazing)



Abdeckkappe
Giebel rechts
(2-fach Verglasung)
Cover cap gable right
(double glazing)



Abdeckkappe
Modulstoß links
(2-fach Verglasung)
Cover cap for module
joint on the left
(double glazing)



Abdeckkappe
Modulstoß rechts
(2-fach Verglasung)
Cover cap for module
joint on the right
(double glazing)



Abdeckkappe
Giebel links
(3-fach Verglasung)
Cover cap gable left
(triple glazing)

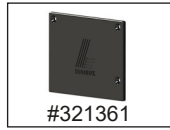

Abdeckkappe
Giebel rechts
(3-fach Verglasung)
Cover cap gable right
(triple glazing)



Abdeckkappe
Modulstoß links
(3-fach Verglasung)
Cover cap for module
joint on the left
(triple glazing)



Abdeckkappe
Modulstoß rechts
(3-fach Verglasung)
Cover cap for module
joint on the right
(triple glazing)

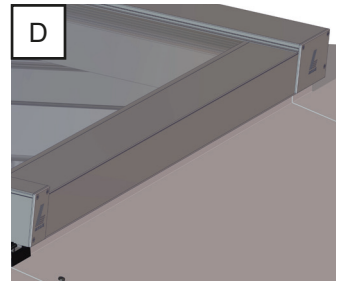
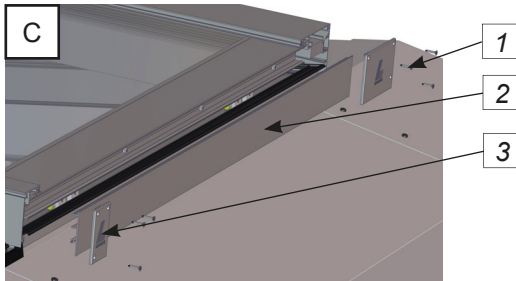

Auf der Vorder- und Rückseite des Flügels die Zierleisten einklipsen und Abdeckkappen mit Schrauben befestigen.
Clip in the decorative strips on the front and rear of the wing and fasten the cover caps with screws.

Montage der innenliegenden Verschattung

Installation of the internal shading

Handschuhe tragen!
wear gloves!



Nicht im Regen montieren!
Do not install in the rain!



Einzelteile:
components:

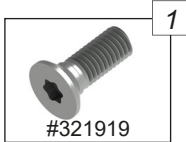

Senkkopfschraube M5x14
Countersunk screw M5x14

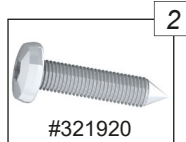

Linsenkopfschraube M5x25
Lens head screw M5x25

Stromanschluss (erst nach der Montage der Verschattung anschließen)
Power connection (only connect after the shading has been installed)

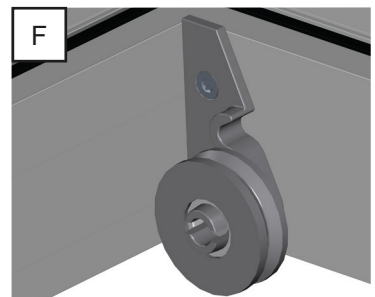
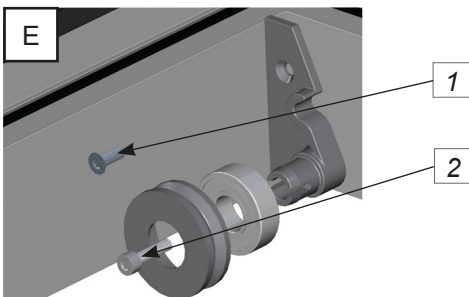
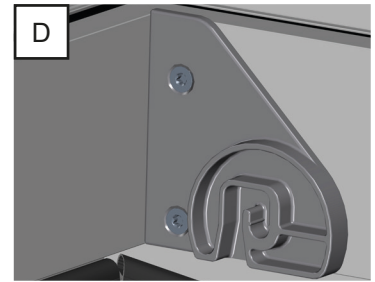
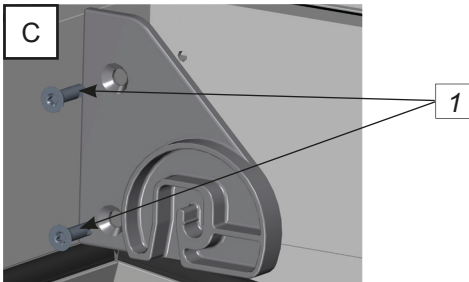
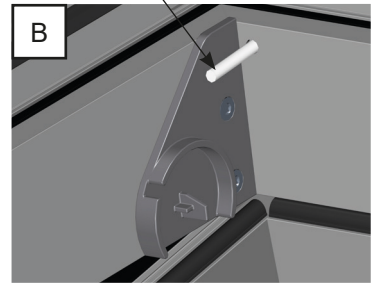
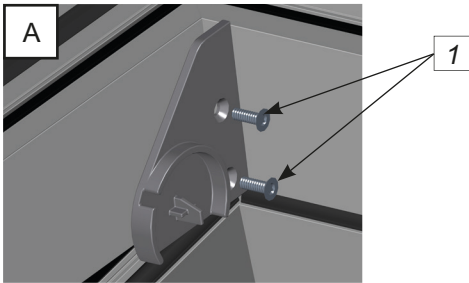

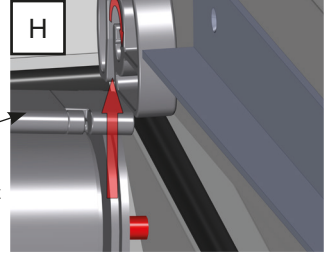
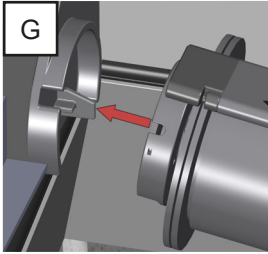

Behang aufgewickelt
Fabric wound up

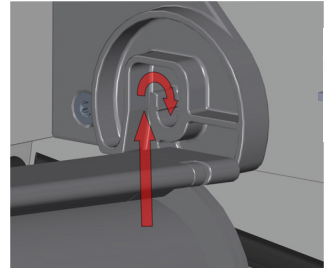
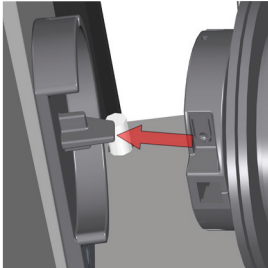

Nach dem Einhängen die Sicherungsschraube mit Distanzhülse nur auf der gegenüberliegenden Seite des Motors mit sehr niedrigem Drehmoment einschrauben. Dadurch wird ein Herausrutschen des eingehängten Zapfens verhindert.
After hanging in place, screw in the locking screw with spacer sleeve only on the opposite side of the motor with very low torque. This will prevent the attached pin from slipping out.

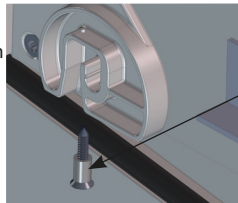

Sicherungsschraube + Distanzhülse
locking screw + spacer sleeve

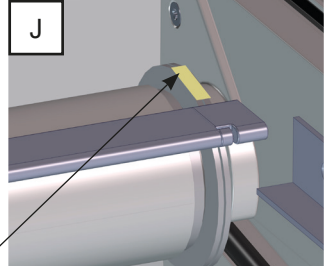
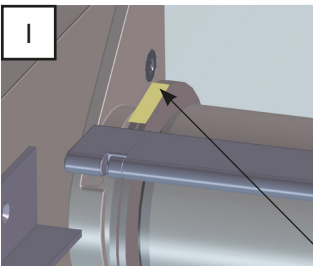

Klebeband (von Unterseite der Rolle) lösen
Remove adhesive tape (from the bottom of the roll)

Drahtseil auf Verdrellung kontrollieren!
Check the wire rope for twisting!

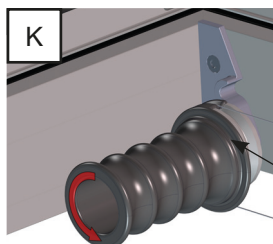

#322490
 Montagehilfe
Assembly aid

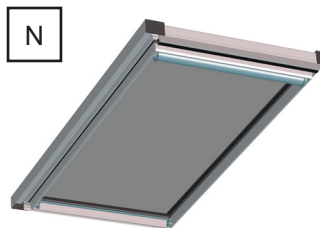
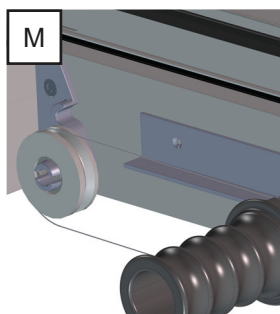

Die zwei Kabel, die aus dem Rahmen und der Motoreinheit kommen miteinander verbinden und Position der Endlagen prüfen.
Connect the two cables coming from the frame and the motor unit and check the position of the end positions.

Anschlussplan Elektromotor

Wiring diagram of electric drive

Technische Daten Antrieb 1000 N

Technical details drive 1000 N

Technische Daten <i>technical details</i>	Kettenschubantrieb <i>chain drive</i>
Betriebsspannung <i>operating voltage</i>	24V DC (max. 10% Restwelligkeit <i>residual ripple</i>)
Leistungsaufnahme <i>power consumption</i>	2A
Betriebsart <i>class of rating</i>	Kurzzeit <i>short time (20% ED)</i>
Abmessungen <i>dimension</i>	545 x 80 x 54 mm
Nennkraft <i>nominal force</i>	1000N
Gehäuse <i>case</i>	Aluminium <i>aluminium</i>
Schutzart <i>safety class</i>	IP54

Technische Daten Netzteil für Antriebe mit 1000 N

Technical details power supply for drives with 1000 N

Technische Daten <i>technical details</i>	Schaltnetzteil <i>power supply</i>
Betriebsspannung <i>operating voltage</i>	230V AC
Ausgangsspannung <i>output</i>	24V DC
Leistung Netzteil <i>performance power supply</i>	65W 110 VA
Betriebsart <i>class of rating</i>	Kurzzeit <i>short time (20% ED)</i>
Abmessungen <i>dimension</i>	232 x 50 x 40 mm
Gehäuse <i>case</i>	Aluminium <i>aluminium</i>
Schutzart <i>safety class</i>	IP50

Technische Daten Antrieb 1500 N

Technical details drive 1500 N

Technische Daten <i>technical details</i>	Kettenschubantrieb <i>chain drive</i>
Betriebsspannung <i>operating voltage</i>	24V DC (max. 10% Restwelligkeit <i>residual ripple</i>)
Leistungsaufnahme <i>power consumption</i>	5A
Betriebsart <i>class of rating</i>	Kurzzeit <i>short time (20% ED)</i>
Abmessungen <i>dimension</i>	545 x 80 x 54 mm
Nennkraft <i>nominal force</i>	1500 N
Gehäuse <i>case</i>	Aluminium <i>aluminium</i>
Schutzart <i>safety class</i>	IP54

Anmerkung: Die Sekundärseite des Netzteils (Verbindung Netzteil und Kettenschubantrieb) wird im Werk vormontiert. Die Anschlussspannung beträgt 230V AC. Darf nur durch Elektrofachkraft mit Einhalten der Sicherheitsregeln der Elektrotechnik angeklemt werden!

Note: The secondary side of the power pack (connection of power pack and chain drive) is preassembled in the factory. The connection voltage is 230V AC. May only be connected by a qualified electrician who follows the safety rules of electrical engineering!

Wichtig: Der Antrieb muss nach dem ordnungsgemäßen Einbau 3 mal Auf / Zu gefahren werden, damit der Nullpunkt kalibriert wird und der Flügel komplett geschlossen ist. Ohne Kalibrierung kann es zu Undichtigkeiten kommen.

Important: The drive must be opened / closed 3 times after proper installation so that the zero point is calibrated and the sash is completely closed. Without calibration, leaks may occur.

Anschlussschema
Connection diagram



Anschlussplan innenliegende Verschattung (optional)

Wiring diagram of internal shading (optional)

Technische Daten Antrieb

Technical details drive

Technische Daten <i>technical details</i>	Rohrmotor <i>tubular motor</i>
Betriebsspannung <i>operating voltage</i>	24V DC
Leistung <i>performance</i>	25W / 1,10A
Betriebsart <i>class of rating</i>	Periodischer Aussetzbetrieb <i>Periodic intermittent operation (60% ED)</i>
Nennkraft <i>nominal force</i>	2N / 28rpm
Schutzart <i>safety class</i>	IP50
Betriebstemperatur <i>operating temperature</i>	-10 C° bis +40°C <i>-10°C to +40°C</i>

Anmerkung: Die Adern an einen Jalousietaster klemmen. Keine externe Spannung auf diese Adern legen!

Note: Clamp the wires to a blind push-button. Do not apply any external voltage to these wires!

Anschlusschema

Connection diagram

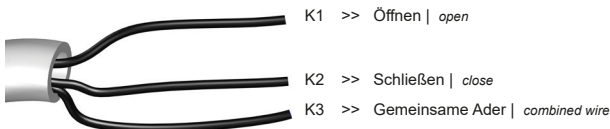

Technische Daten Netzteil innenliegende Verschattung

Technical details power supply internal shading

Technische Daten <i>technical details</i>	Netzteil mit Konstantspannung <i>power supply with constant voltage</i>
Betriebsspannung <i>operating voltage</i>	230V 50Hz
Leistung <i>performance</i>	40W
Ausgang <i>output</i>	24V DC / 1,67A
Abmessungen <i>dimension</i>	150 x 53 x 35 mm
Gehäuse <i>case</i>	Kunststoff <i>plastic</i>
Schutzart <i>safety class</i>	IP67

Anmerkung: Die Anschlussspannung beträgt 230V AC. Sie darf nur durch Elektrofachkraft mit Einhalten der Sicherheitsregeln der Elektrotechnik angeklemmt werden!

Note: The connection voltage is 230V AC. It may only be connected by a qualified electrician who follows the safety rules of electrical engineering!

Anschlusschema

Connection diagram

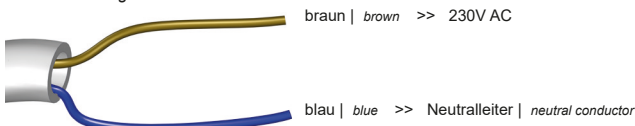

Kontakte

Contacts

Abteilung Lichtkuppel | Flachdach Fenster
Department Rooflight | Glass Skylight



Phillip Thümmel
Telefon | *Phone*: +49 9283 595-462
E-Mail: Phillip.Thuemmel@lamilux.de



Julian Kügler
Telefon | *Phone*: +49 9283 595-417
E-Mail: Julian.Kuegler@lamilux.de

Abteilung Steuerungstechnik | Gebäudesteuerung
Department Control Technology | Building Automation



Fabian Sachs
Telefon | *Phone*: +49 9283 595-1648
E-Mail: Fabian.Sachs@lamilux.de



Lukas Hoffmann
Telefon | *Phone*: +49 9283 595-228
E-Mail: Lukas.Hoffmann@lamilux.de



Hier scannen und mehr zu
LAMILUX Tageslichtsystemen erfahren!



LICHTKUPPEL F100



FLACHDACH FENSTER F100



FLACHDACH FENSTER FE



GLASARCHITEKTUR



SANIERUNG



MIROTEC STAHLKONSTRUKTIONEN



LICHTBAND B



LICHTBAND S



LICHTBAND W|R



RAUCH- UND
WÄRMEABZUGSANLAGEN



GEBÄUDESTEUERUNGEN



RODA LICHT-
UND LUFTECHNIK

Die in diesem Prospekt aufgeführten technischen Daten entsprechen dem aktuellen Stand bei Drucklegung und können sich ändern. Unsere technischen Angaben beziehen sich auf Berechnungen, Lieferantangaben oder wurden im Rahmen einer Prüfung von einem unabhängigen Prüfinstitut nach den jeweils gültigen Normen ermittelt.

Die Berechnung der Wärmedurchgangskoeffizienten für unsere Kunststoffverglasungen erfolgte nach der „Methode der finiten Elemente“ mit Referenzwerten nach DIN EN 673 für Isoliergläser. Dabei wurde – der Praxis und den spezifischen Kunststoff-Merkmalen Rechnung tragend – die Temperaturdifferenz 15 K zwischen den Materialaußenflächen definiert. Die Funktionswerte beziehen sich nur auf Prüfstücke in den für die Prüfung vorgesehenen Abmessungen. Eine weitergehende Garantie für technische Werte wird nicht übernommen. Dies gilt insbesondere für veränderte Einbausituationen oder wenn Nachmessungen am Bau erfolgen.



LAMILUX Heinrich Strunz GmbH

Zehstraße 2 · Postfach 1540 · 95111 Rehau · Tel.: +49 (0) 92 83 / 5 95-0 · Fax +49 (0) 92 83 / 5 95-29 0

E-Mail: information@lamilux.de · www.lamilux.de

